

**FÖRBÄTTRAD
KONSTRUKTION**
Ny karm med bättre tätning.
Träportar i sandwichkonstruktion.



**Hur du väljer den
perfekta garageporten.**

Det är när du kan få det du önskar, som vägen till din nya garageport blir enkel och inspirerande. Det gäller såväl materialval, som design och färg. För att inte tala om mått.



Dieden är marknadens ledande tillverkare av vipportar och slagportar. Denna position har vi nått genom tillverkning och utveckling av garageportar sedan 1951. Företaget grundades dock redan 1907. Försäljning och montering sker över hela Sverige genom bygg- och garageportsentreprenörer, samt genom byggmaterialhandeln. Huvudkontor, utvecklingsverksamhet och tillverkning finns i Broby i norra Skåne.





Vipporten har ett portblad som består av en hel skiva. Den svänger elegant upp under taket på två starka upphängningspunkter.



Slagporten har två dörrar som svänger utåt på gångjärn. Ena dörren "låses" med spanjolett, den andra fungerar som en gångdörr.

Vipportar och slagportar från Dieden. Låt oss berätta om fördelarna.

Vipporten och slagporten är de två mest utprovade garageportstyperna på marknaden. Under mer än femtio år har Dieden lett utvecklingen, både vad gäller konstruktion och design. Resultatet upplever du genom Diedenportens alla fördelar. I dag är Dieden den mest sålda vipporten på marknaden. Samtidigt ökar intresset för våra slagportar. Inte så konstigt då

garaget ofta används till annat än bara en bilplats. Väljer du Dieden, väljer du också möjligheten till en snabb montering, dessutom slipper du skrymmande skenor i taket. Dieden är även ett val för säkerheten och hållbarhetens skull. Såväl vipporten som slagporten har en mycket stabil konstruktion. Du får en port som utan problem fungerar under många många år.

Välj någon av våra fem modeller...

Oavsett om du väljer vippport eller slagport är valfriheten näst intill obegränsad. För att göra det enkelt för dig har vi dock tagit fram ett sortiment med fem omtyckta standardmodeller.

...eller efter eget tycke och smak.

Önskar du liggande panel i cederträ? Smal panel i gran? Önskar du slät faner i ek? Är det helheten du söker med samma panel på husdetaljer som på porten? Eller en förrådsdörr i samma utförande som porten? Vi kan tillgodose det mesta.

Säg gärna träportsspecialisten, det stämmer.

Många tror att en garageport med träbeklädnad är mycket dyr. Det stämmer inte! Dieden erbjuder portar i ek och teak. Även spårad björkplywood, det senare för lasyr eller täckmålning. Men du kan även få porten i cederträ, gran, fur eller andra träslag enligt önskemål.

Vippport i perfekt balans.

Dieden är marknadens enda port med patenterad, helt inkapslad tryckfjäder. Den färdigjusteras på fabriken och kan enkelt finjusteras på plats. Med perfekt balansering stannar porten alltid i önskat läge eller strävar uppåt när du släpper den.

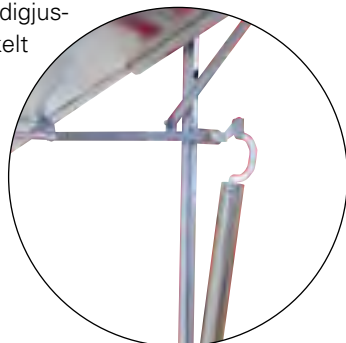

Slagport med kvalitet.

Diedens slagportar har en gedigen konstruktion med ram av massivt trä. Hela portramen stabiliseras med aluminiumplåt på insidan och utsidan, som sedan kläs enligt önskemål. De båda inbyggda aluminiumplåtarna ökar isoleringsförmågan och förhindrar att porten slår sig.

Därför är dina mått viktigare än våra.

Mät din portöppning enligt våra anvisningar eller planera efter de mått som passar bäst vid nybyggnation. Dieden erbjuder dig hundra procentig måttanpassning. Det gör att infartsbredden aldrig minskar vid ett byte från en gammal port till Dieden.

Montering så enkel den kan bli.

Diedens vippportar är marknadens enklaste att montera. De levereras som en enda enhet, utan lösa delar. Hela porten sätts på plats i ett enda moment. Två man ställer porten i sitt läge, och skruvar därefter fast karmen. Efter någon timme sitter den på plats.

Öppna med lätt hand eller med automatik.

Med en fjärrkontroll öppnar och stänger du porten. Smidigt och bekvämt. Du slipper dessutom att ha handtag i porten. Automatiken är lätt att installera och enkel att använda.

Höga säkerhetskrav.

Säkerheten är för oss A och O. Våra portar är testade och lever upp till alla EU-krav – det känns tryggt för dig att veta. Som en extra säkerhet för dig ger vi livstidsgaranti på fjäderbrott och fem års garanti på alla rörliga delar.

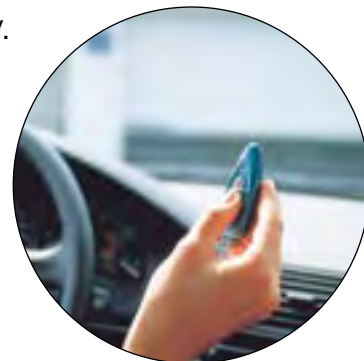

Försäljning och service över hela landet.

Dieden har sedan många år ett väl utbyggt nät av erfarna återförsäljare. Gå in på www.diedeporten.se för besked på närmaste bygg- och garageportsentreprenör, samt byggmaterialhandel som säljer Dieden. Besök våra återförsäljare för visning och rådgivning. Du är också välkommen att vända dig direkt till Dieden om du har frågor.

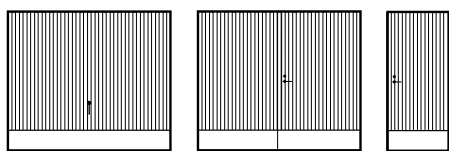

FAVORIT



Favorit är den bekväma porten, här med portblad och sparkplåt i fabrikslackerad stål – underhållsfritt under många år.

Favorit är en av Sveriges genom tiderna mest sålda portmodeller. Den har Diedens alla styrkor inbyggda och bjuder dessutom på en stor valfrihet när det gäller det yttre. Portbladet är underhållsfritt för många år framöver oavsett om du väljer slät lackerad stålplåt eller stuccaterad aluminiumplåt. Favorit har en klassisk design med 12 mm djupa och 20 mm breda spår. CC-avstånd mellan spåren är 110 mm.

Ytbehandlingen är av högsta klass, du får en port med mycket god kulör- och glanshållning. Den polyesterlackerade stålplåten är 0,5 mm tjock och finns i 20 olika kulörer. Väljer du aluminium som har tjockleken 0,6 mm erbjuder vi ett urval av 14 olika kulörer.

Vipporten finns både som isolerad och oisolerad. Du kan även få Favorit med liggande spår.

Lackerad stuccaterad aluminiumplåt med duvblå kulör.

Välj färg för portmodell Favorit

Lackerad stålplåt – 18 kulörer

Fabrikslackerad polyesterlack med mycket god kulör- och glanshållning.

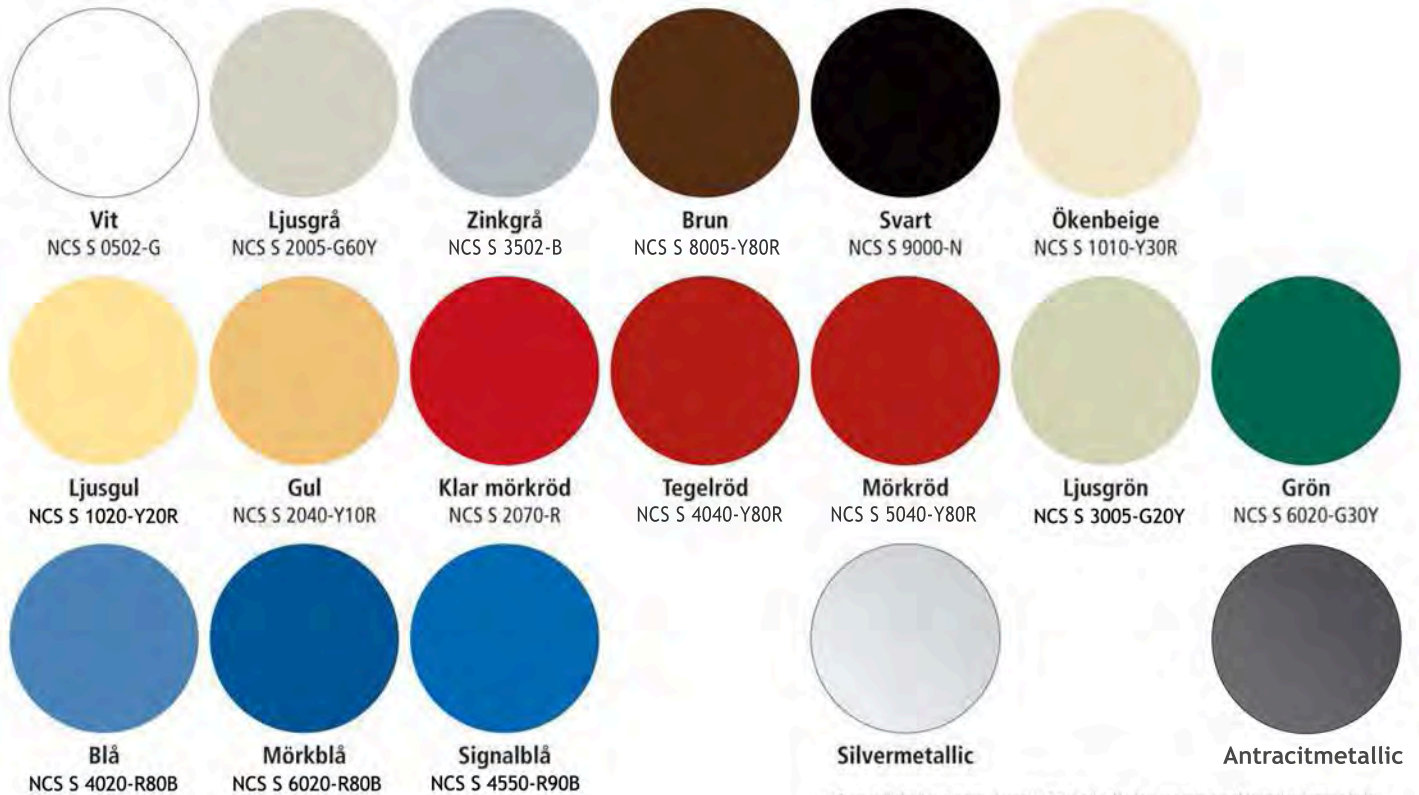

På metallickulörer anges inget NCS-värde då den varierar med betraktningssvinkeln

Lackerad aluminiumplåt – 14 kulörer

Aluminiumplåten är stuccerad 0,6 mm. Lackbehandling PVF2 med utförande enligt EN-norm 1396.



Standard för Favorit med portblad i stål är sparkplåt i samma kulör som portbladet.
Favorit med aluminiumplåt levereras med sparkplåt i aluzink. Upptäck möjligheten att kombinera portbladets kulör med sparkplåt i annan kulör.

Vi reserverar oss för att kulörerna ej kan återges helt korrekt i broschyren. Kulörnummer anges i närmaste NCS-värde.



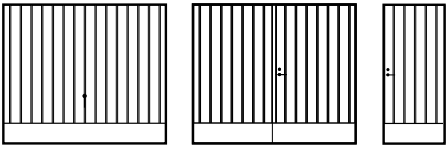

TORUP











Torups sobra design försäkras här av ett väl avvägt kulörval.

Torup är porten du väljer när du vill kombinera din önskan om trä med full valfrihet när det gäller kulör. Det innebär att du kan anpassa porten till övrig exteriör miljö.

Portbladet har frästa spår med CC-avstånd 150 mm. spåren kan du även få liggande.

Du kan få Torup täckmålad i valfri NCS-kulör och då är även portens insida målad. Portbladet tillverkas i detta fall av HDF-skiva för bästa tänkbara ytfinish. Föredrar du att måla eller lasera själv, beställer du Torup grundmålad eller grundoljad. Frontskivan är då av 6 mm björkplywood.

Vid bredder över 2500 mm levereras porten med mittlist.

Portblad	Sparkplåt*	Sidoprofil**
 LACKERAD NCS-KULÖR	 ALUZINK	 ALUZINK
 GRUNDMÅLAD VIT (för täckmålning)	 ALUZINK	 ALUZINK
 GRUNDOLJAD (för lasering)	 ALUZINK	 ALUZINK

*Aluzink som standard. Du kan även välja kulör enligt s. 7, se även s. 18.
**Aluzink som standard. Du kan även välja vit, svart eller brun.

Bilden visar Torup i grundoljat utförande.

DALBY

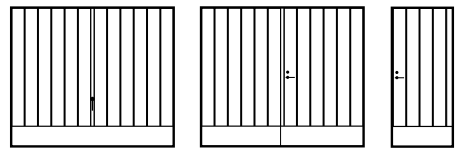

Dalby i teakfaner.

Dalby bjuder på det många önskar – ren design och genuin träkänsla. Du tar visserligen på dig ett visst arbete med att underhålla porten. Men att rengöra och olja in det vackra träet då och då är en del av nöjet.

Ditt val står mellan knivskuret faner i teak och ek. Fundera lite extra på ditt val av sparkplåt. Som standard är den svart. Men både teak och ek är vackert ihop med sparkplåt i koppar. Eller välj rostfritt för ekporten.

Dalby i ekfaner.



Portblad

Sparkplåt*

Sidoprofil**



TEAK



SVART



SVART



EK



SVART



SVART

* Svart som standard. Du kan även välja kulör enligt s. 7, se även s. 18.

** Svart som standard. Du kan även välja aluzink, vit eller brun.

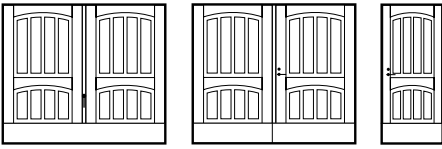













DJURSHOLM



Djursholm slagport för dubbla garage, med portblad i ekfaner.

Djursholm har en rikt bearbetad design med välvda överstycken. Modellen passar mycket väl för garage och villan i tegel, sten eller putsad fasad.

Du kan välja Djursholm i täckmålet utförande alternativt i teak- eller ekfaner.

Portblad	Sparkplåt*	Sidoprofil**
 LACKERAD NCS-KULÖR	 ALUZINK	 ALUZINK
 LACKERAD VIT	 VIT	 VIT
 TEAK	 SVART	 SVART
 EK	 SVART	 SVART

* Standard som gäller för de olika valen av portblad. Du kan även välja kulör enligt s. 7, se även s. 18.

** Standard som gäller för de olika valen av portblad. Du kan välja mellan aluzink, vit, svart eller brun.

Teaken har en naturlig mönstring som för varje port är unik.

BOHUS

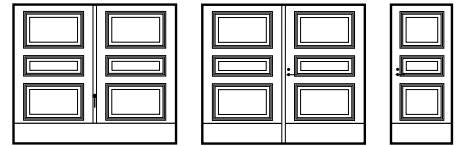













Bohus i målat utförande, välj själv ur NCS-skalen.

Bohus eleganta design med speglar passar för flera miljöer. Låt gärna din smak dominera – valmöjligheterna är nämligen stora. Bohus kan du få i teak- eller ekfaner. Stora möjligheter öppnar sig för dig som vill ha din garageport i målat utförande. Du kan välja vilken kulör du önskar ur hela NCS-skalen.



Bohus i teakfaner. Fjärrmanövrerad port utan utvändigt handtag.

Vackert detaljarbete är kännetecknande för Bohus.

Portblad	Sparkplåt*	Sidoprofil**
 LACKERAD NCS-KULÖR	 ALUZINK	 ALUZINK
 LACKERAD VIT	 VIT	 VIT
 TEAK	 SVART	 SVART
 EK	 SVART	 SVART

* Standard som gäller för de olika valen av portblad. Du kan även välja kulör enligt s. 7, se även s. 18.
** Standard som gäller för de olika valen av portblad. Du kan välja mellan aluzink, vit, svart eller brun.

Vipport Favorit.

Vipportarna säljs enligt två måttskalor: dels mått upp till 2400 x 2050 mm och dels mått därutöver dock maximalt 2600 x 2200 mm. Angivna mått gäller bredd x höjd. Sidokarmar och ovanstycke är av galvaniserat L-stål 40 x 40 x 5 mm. Sidokarmen kan erhållas med påbyggda infästningsöron för säkrare infästning i mur eller betong. Vipporten levereras med Nemef låskista. Cylinder och

cylinderkopp är tillval. Vipport Favorit är utmärkta för att hålla ditt garage frostfritt och tempererat upp till ca. 10° C. Vill du ha varmare än så i ditt garage är slagporten eller vipport i trä att föredra. För extra isolering rekommenderar vi att välja till invändig släplist. Om du valt ventiler till porten kan du komplettera med skjutluckor för dessa och få en bättre isolering.

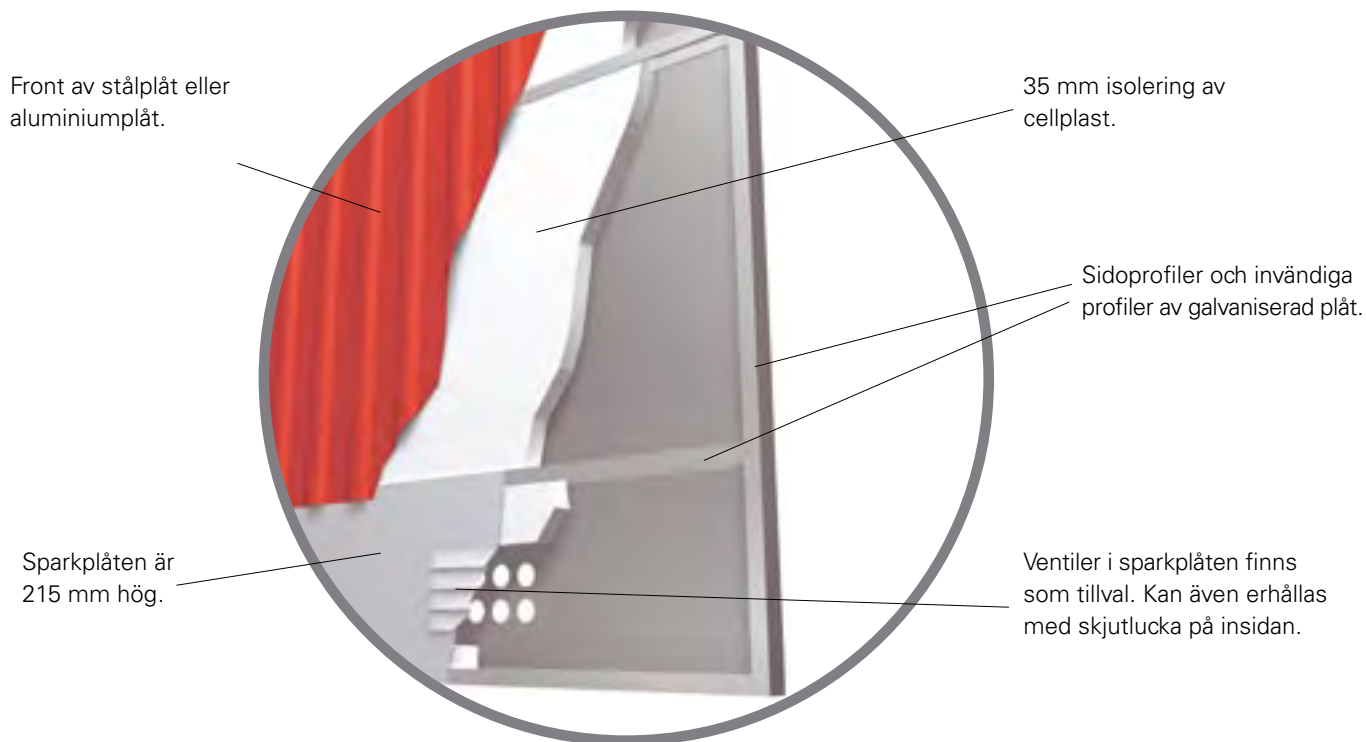

Ny karm ger effektiv tätning och förbättrad funktion vid motorstängning.

Dieden har utvecklat en ny karm med en tätningslist som ger en snygg utsida och en utmärkt tätning. Förutom tätning mot insidan av portbladet löper en list mellan karm och

portblad som ger extra skydd mot regn och bläst. Den nya karmen är speciellt framtagen för att få en bättre funktion vid motorstängning med 3-punktslåsning (se sidan 17).

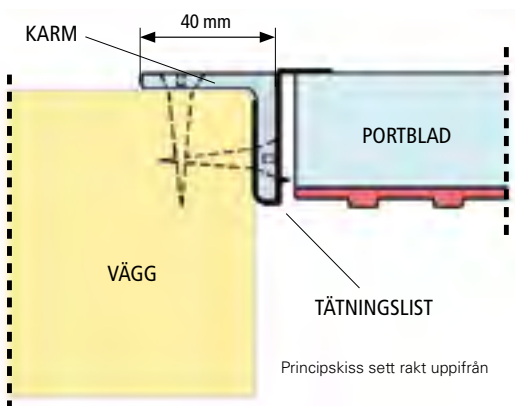

Montering i trästomme

Porten monteras med medföljande skruvar från insida och dagöppningssida.

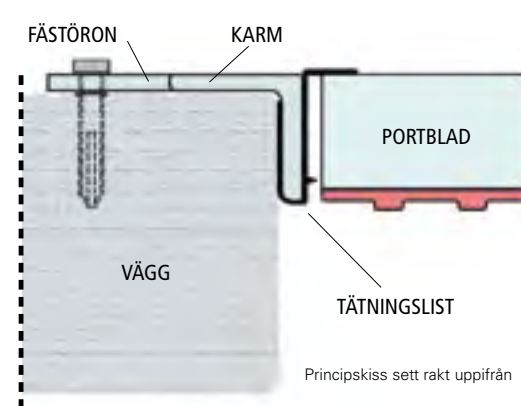

Montering i betongstomme

Vid montering mot betong, lekablock eller andra porösa material kan karm med påsvetsade fästöron beställas som tillval. Montering kan då göras 50 mm från kanten där skruvarna får bättre fäste.

Vipport i trä.

Diedens vipportar i trä har en rakt igenom ny konstruktion, förbättrad i alla avseenden. I den nya sandwichkonstruktionen limmas front och insida direkt på den styva isolerskivan. I mitten av porten finns en träregel för säker

infästning av handtag och eventuellt motorfäste. Vikten har minskats med cirka tio procent. Isoleringsförmågan har förbättrats avsevärt och det finns inga popnitar på utsidan som stör utseendet.

Sidoprofil i plåt: aluzink, vit, svart eller brun. Omsluter sidorna: 85 mm på baksidan, 15 mm synlig på framsidan.

Insida av 6 mm björkplywood, eller 4 mm HDF-skiva.

Ventiler och skjutluckor kan erhållas som tillval.

Sparkplåten är 215 mm hög.

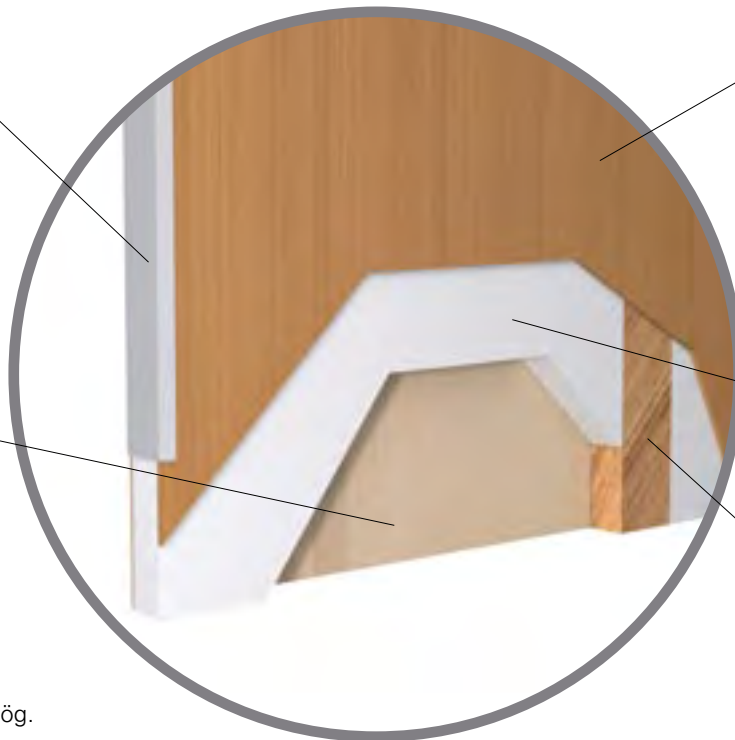

Front av 6 mm spårad björkplywood, eller 4 mm HDF-skiva. Kan fås klädd med träpanel.

30-35 mm isolering av cellplast.

100 mm bred träregel för säker infästning av handtag och motordrift.



Tätningslist med dubbla funktioner.

Tätningslisten är monterad på karmen. När du stänger igen portbladet, stänger du också ute bläst och regn. Tätning sker dels mellan karm och portblad, och dels mot portbladets insida.



Stabil upphängning.

Portbladets båda upphängningspunkter, de så kallade lagerbockarna, har fått en ökad stabilitet. Den nya konstruktionen har vi hämtat från vår tidigare tillverkning av stora portar till dubbelgarage.



Låsbygel som stänger ute tjuven.

Den nya låsbygeln är konstruerad så att den omsluter låskolven i portens karm. Det ger ett utmärkt skydd mot inbrott i porten.

Slagport.

Slagportarna kan fås i mått upp till 3000 x 3000mm. Sidokarm och ovanstycke är av obehandlad furu, 55 x 115 mm. Slagporten levereras med spanjolett på sidodörr. Låskistan

är av typ ASSA 565. Cylinder och cylinderring är tillval. Slagporten finns i isolerat och isolerat utförande. Enligt Svensk Byggnorm är de godkända för 10° C respektive 21° C.

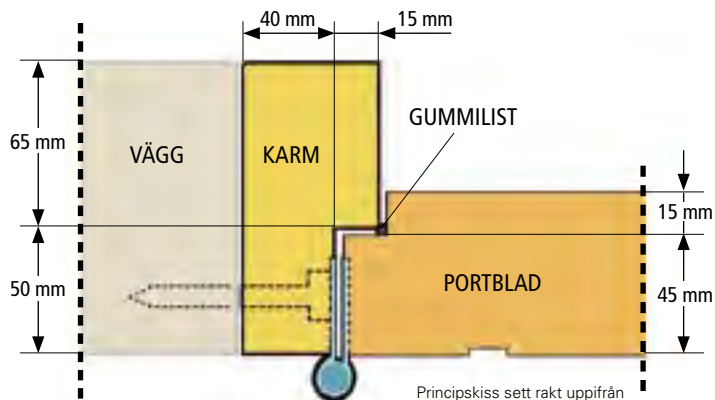
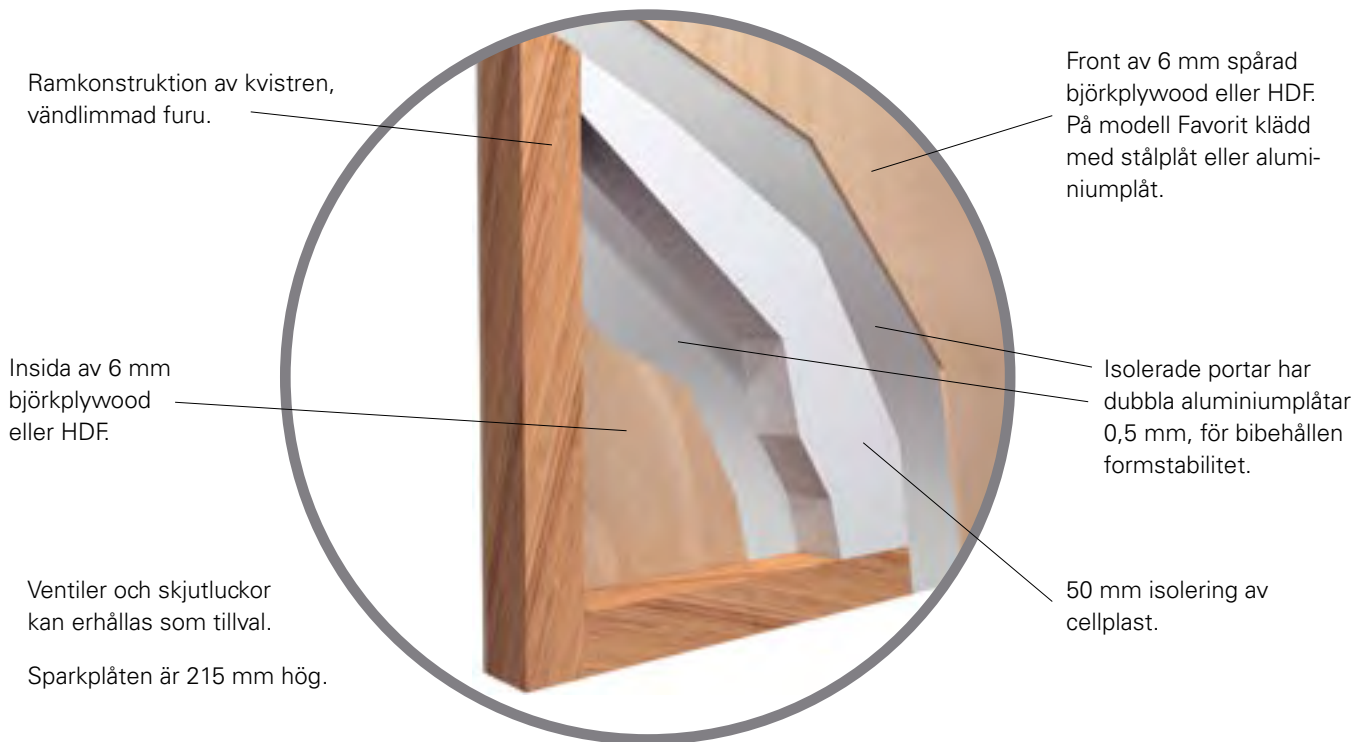

Montering

Slagporten monteras med medföljande träkarm i dagöppningen. Tätning mot golvet sker med släplista eller genom anslag mot tröskeljärn. Vid anslag skall tröskeljärnet ligga 50 mm in från utsidan på karmen. I samband med beställning anger du höjdmått i dagöppningen. Då gäller alltid måttet ner till golv eller ovankant på eventuellt tröskeljärn.



Liggande panel i fur som laserats på plats, allt för att skapa en helhet exteriört. Ett bra exempel på vad Diedens flexibilitet innebär. Ytterligare exempel från vänster: liggande panel i cederträ, lackerad björkplywood med liggande spår cc 800 mm och fjällpanel i cederträ.

Att själv välja material och design.

Du kan utgå från din egen smak och klä portbladet på det sätt du önskar. Därigenom kan du, genom materialval och färger skapa en helhet med den övriga exteriöra miljön. Exempelvis kan du erhålla Favorit, Torup och Dalby med

liggande spår. Du kan även välja andra cc-mått för Torup och Dalby. På denna sida visar vi några exempel. Välkommen med din förfrågan till våra återförsäljare. Det är du själv som bestämmer.



Fönster i porten.

Vippportar och slagportar kan levereras med tvåglasad glas-kassett som är 600 x 400 mm, eller annat mått om så önskas. Du väljer antingen klarglas eller råglas.



Förrådsdörr som porten.

Förrådsdörren är uppbyggd på samma sätt som slagportarna, med karm och stomme av trä.



Fjärrstyrd portöppnare. Kraftfull, säker, pålitlig.

Det är i regn, kyla och storm som du upptäcker fördelarna. Sent på kvällen när du slipper gå ut i mörkret fyller en portöppnare ännu en funktion. Aperto 868 heter vår portöppnare som är speciellt anpassad för Diedens garageportar. Du får en genomtänkt lösning som bland annat innehåller en speciell 3-punktslåsning, portbeslag som är utprovat för Dieden och ett wire-set för frikoppling av motorn. Tack vare portöppnarens förmonterade delar och den kompletta pakettleveransen blir monteringen enkel.

Aperto-systemet är säkert då det automatiskt känner av hinder och stannar på mindre än 0,5 sekunder, t.ex. om ett barn kommer i vägen. Porten öppnar och stänger med mjukstart och mjukstopp.

Radiosäkerheten är hög tack vare 74 triljoner koder, samt med rullande kod som byts automatiskt vid varje öppning och stängning.

Diedens portöppnare är TÜV- och CE-godkänd och har dessutom europeiskt radiogodkännande.

Monterar du en portöppnare behöver inte porten förses med utvändigt handtag. Du får en elegant och mer inbrotts säker lösning. Det förutsätter dock att det finns en alternativ ingång till garaget som kan användas vid eventuellt strömavbrott. Finns ej detta kan du ändå välja bort utvändigt handtag genom att komplettera med ett cylinderlås som vid behov kan frikoppla motorn och låskolvorna.



Fjärrkontroll. Ingår.

Aperto 868 med motor, drivenhet och inbyggd belysning. Ingår.

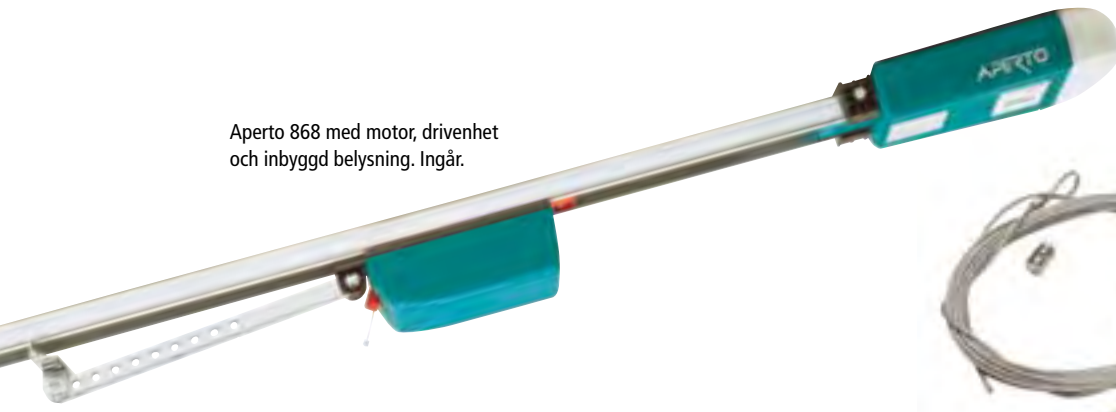

Aktiv 3-punktslåsning. Ingår.

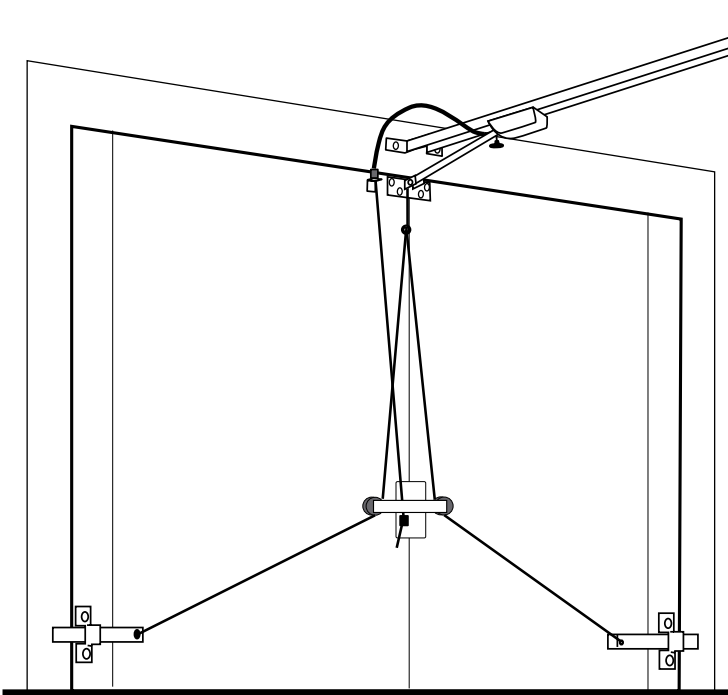

Wire-set för nödfrikoppling. Ingår.



3-punktslåsning och nödfrikoppling ingår i leveransen. Låsningen är mycket genomtänkt och minskar väsentligt inbrottsrisken. Dels sker låsning i karmen i båda sidorna och dels med motorn – tre punkter således

Invändig tryckknapp inkl kabel. Ingår.



Extern radiomottagare. För fjärrstyrning av te.x. utebelysning med fjärrkontrollen. 2 alt. 4 kanaler. Tillval.



Kodlås. Tillval.



Fjärrkontroll med fyra kanaler. Elegant design i svart och rostfritt. Tillval.

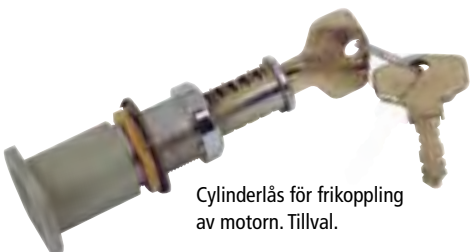

Cylinderlås för frikoppling av motorn. Tillval.



Nyckelströmbrytare. Tillval.

Säkerhet.

Som standard levereras Diedenporten utan cylinder. Dieden erbjuder som tillval väl utprovade låssystem.



Handtag i metall ingår i leveranserna. Förnicklat utförande till målade och laserade portar. Bruneloxerat utförande till portar i teak och ek. Slagportar och förrådsdörrar levereras utan handtag.

NYHET!

Handtag i ny design som tillval. Utförande i mattborstat rostfritt stål.



För extra hög säkerhet kan vippporten kompletteras med säkerhetslås ASSA 411 som med en hakregel låser porten i den kraftiga karmen. Låsen placeras nertill vänster på porten.

För dig som väljer slagport och önskar gradera upp låssystemet med hakregel finns säkerhetslåsen ASSA 410 .



Cylinderkopp och låscylinder ASSA 707 till vippport. Bruneloxerad cylinderkopp till vippportar i teak, ek och alpi. Förnicklad till målade och laserade vippportar. Låsning sker genom att låsstänger skjuts in i portens karmar på båda sidorna. Till slagport väljer du låscylinder ASSA 701 eller likvärdig samt cylindertillbehör.



Låscylinder Trio Ving kan väljas som ett prisvärt alternativ för radgarage.

Ventiler.

En väl fungerande ventilation i garaget motverkar kondens på porten och förlänger livslängden på din bil. Välj ventiler i sparkplåten och sätt en ventilationsöppning upptill på motsvarande sida av garaget för att få en effektiv ventilation.



Ventilation i sparkplåt med möjlighet att komplettera med skjutlucka.

Sparkplåt.

Sparkplåt levereras som standard enligt beskrivning för varje modell. Du kan dock välja annat utförande som tillval. Det totala sortimentet av sparkplåt omfattas av följande utföranden som visas på bilden: 1 och 2 lackerad stål- eller aluminiumplåt, 3 koppar, 4 rostfritt och 5 aluzink.

- ①
- ②
- ③
- ④
- ⑤

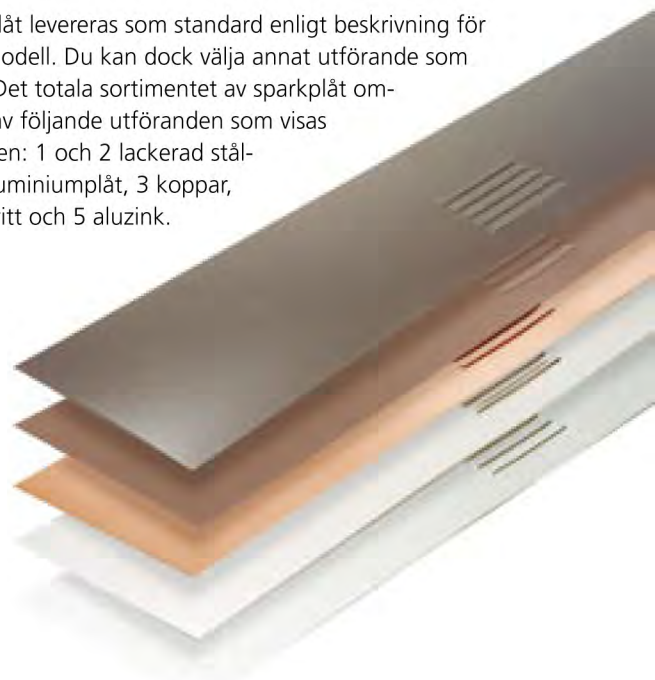

Mät din portöppning, vi fixar resten!

Mät dagöppningens (portöppningens) bredd och höjd. Vi anpassar portens bredd och höjd för att passa för ditt garage. Vid tillverkning minskar vi dagöppningsmåttan med 10 mm för ställplats vid montage. För slagportar minskar vi måtten med 15 mm.

Måttagning av vipport.

Tänk på att vipporten alltid monteras **innanför dagöppningen!** Se även sidan 12.

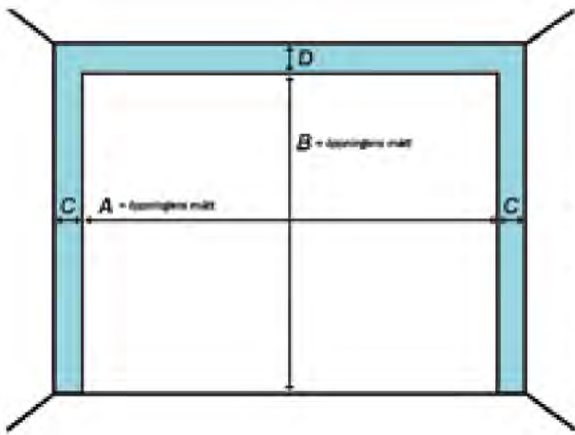

Exempel på mätning vid beställning av vipport.

Skissen ska ses som om du står inne i garaget.

		Dagöppningsmått (mm)	Beställningsmått karmyttermått (mm)	Max infartsmått (mm)
A	Bredd	2400	2390	2245 (2330*)
B	Höjd	2050	2040	1915
C	Fritt sidoutrymme krävs om 55 mm innanför dagöppningen.			
D	Vid handmanövrerad port krävs 70 mm fritt ovanutrymme innanför dagöppningen.			
D	Vid fjärrmanövrerad port krävs 80 mm fritt ovanutrymme innanför dagöppningen.			

* Infartsbredden är beroende dels av portens höjd, dels av höjden på bilens backspeglar. I de flesta fallen är infartsbredden endast 60 mm mindre än karmyttermättet.

Måttagning av slagport.

Tänk på att slagporten monteras med medföljande trækarm **i dagöppningen!** Se även sidan 14.

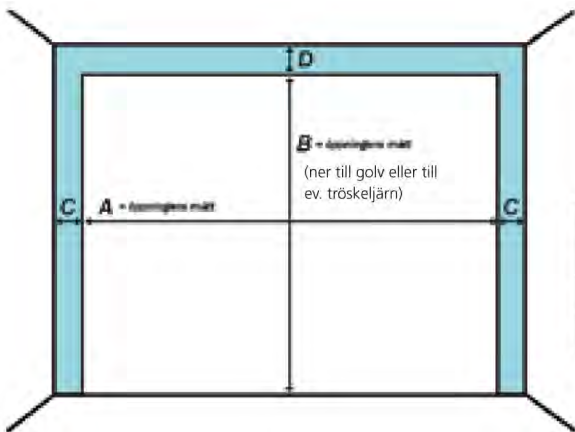

Exempel på mätning vid beställning av slagport.

Skissen ska ses som om du står inne i garaget.

		Dagöppningsmått (mm)	Beställningsmått karmyttermått (mm)	Max infartsmått (mm)
A	Bredd	2400	2385	2275
B	Höjd	2050	2035	1980
C	Inget fritt sidoutrymme krävs eftersom porten sätts i dagöppningen.			
D	Inget fritt ovanutrymme krävs eftersom porten sätts i dagöppningen.			



Diedenporten, Industrigatan 3, 280 60 BROBY. Tel: 044 - 462 30. Fax: 044 - 412 63. www.diedenporten.se

Återförsäljare